

< JDT-130 規格表 >

- 註：1.馬達方向可依需要選擇左折或右折  
 2.sensor位置可依需要選擇  
 內藏式或外置式(L, R二側) (選配)  
 3.適用馬達100W,200W,400W

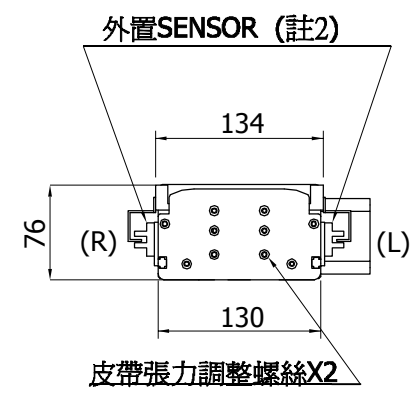

SENSOR出線號數如下  
 1.正極限 +LS  
 2.原點 HPME  
 3.負極限 -LS

單位:mm

有效行程	300	400	500	600	700	800	900	1000	1100	1200	1300	1400	1500	1600	1700	1800	1900	2000	2100	2200
L	597	697	797	897	997	1097	1197	1297	1397	1497	1597	1697	1997	2097	2197	2297	2397	2497	2597	2697
A	2	2	3	3	4	4	5	5	6	6	7	7	8	8	9	9	10	10	11	11
B	80	180	80	180	80	180	80	180	80	180	80	180	80	180	80	180	80	180	80	180
N	8	8	10	10	12	12	14	14	16	16	18	18	20	20	22	22	24	24	26	26
重量Kg	8.6	9.8	12.0	13.2	14.4	15.6	16.8	18.0	19.2	20.4	21.0	21.6	22.2	22.8	23.4	24.0	24.6	25.2	25.8	26.4